

Gebrauchsanweisung scalastuhl X3

Operating instructions scalachair X3

Ulrich Alber GmbH

Vor dem Weißen Stein 21

72461 Albstadt-Tailfingen

Telefon +49 (0)7432 2006-0

Telefax +49 (0)7432 2006-299

Info@alber.de

Www.alber.de



Wahl der Fahrrichtung: Griff links

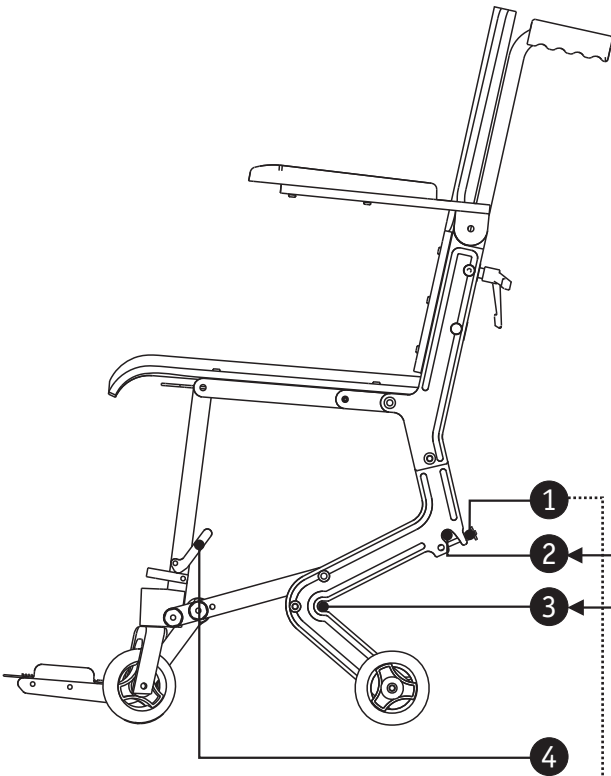
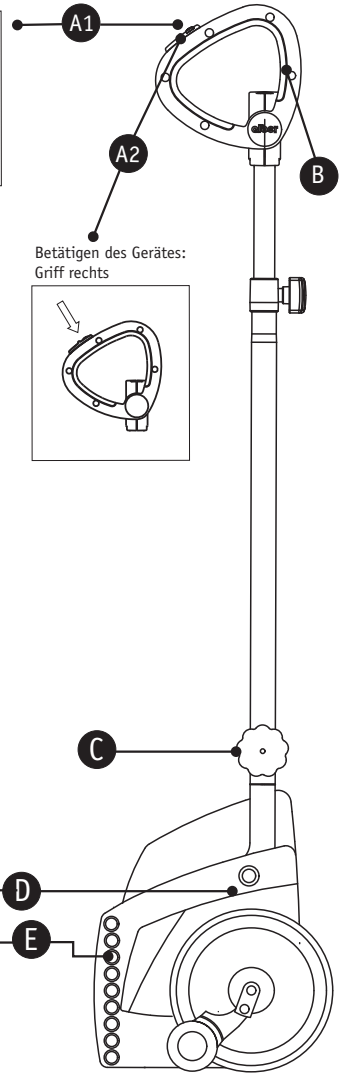
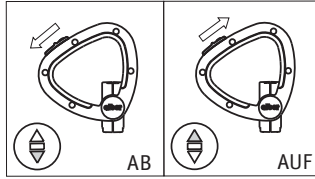

Handhabung der Sicherungstifte [1]:

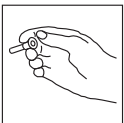

So halten Sie den Sicherungstift korrekt

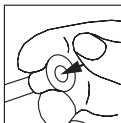

Drücken Sie immer mit dem Daumen auf das Zentrum des Sicherungstiftes

Hinweis: Bitte wenden Sie sich bei allen Unklarheiten bezüglich der Handhabung des scalastuhl X3 an Ihren Sanitätsfachhändler oder den **alber Kundenservice. Dies gilt ebenso für das Anpassen eines vorhandenen scalamobil an den scalastuhl X3.**

Montage

Ihr scalastuhl X3 wird in einsatzbereitem Zustand angeliefert. Für die Montage des scalamobil verfahren Sie bitte wie folgt:

- Sichern Sie den scalastuhl durch Umlegen der beiden Bremshebel [4] (links und rechts).
- Halten Sie die Sicherungsstifte [1], wie auf Seite 2 links unten beschrieben, und ziehen Sie diese auf beiden Seiten heraus.
- Fahren Sie das scalamobil mittig unter den scalastuhl ein.
- Schieben Sie das scalamobil mit dem unteren Bolzen [E] bis zum Anschlag an den Rahmen des scalastuhl [3].
- Schalten Sie das scalamobil ein und schieben Sie den Wahlschalter für die Fahrtrichtung [A1] (linker Griff) in Richtung "AUF". Betätigen Sie danach den Fahrschalter [A2] (rechter Griff) solange, bis die Hinterräder des scalastuhl etwas vom Boden abheben. Der obere Bolzen des scalamobil [D] fährt dadurch in die Ausbuchtung [2] am scalastuhl.
- Sichern Sie die Verbindung durch Einstecken der Sicherungsstifte [1] (links und rechts).
- Schieben Sie den Wahlschalter [A1] am scalamobil in Richtung "AB" und betätigen Sie den Fahrschalter [A2], bis die Räder des scalastuhl wieder den Boden berühren.
- Lösen Sie beidseitig die Handräder [C] am scalamobil und stellen Sie den oberen Haltegriff [B] auf die Höhe Ihrer Brust ein.
- Ziehen Sie die Handräder [C] wieder fest an.
- Lösen Sie vor dem Transport beidseitig die Bremsen am scalastuhl [4].

Beachten Sie unbedingt die Sicherheitshinweise auf Seite 6!

Wahl der Fahrrichtung: Griff links

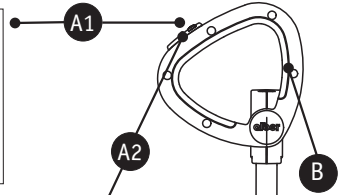
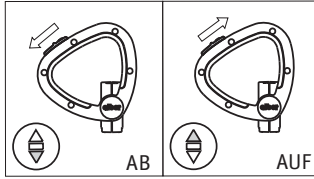

Betätigen des Gerätes:
Griff rechts

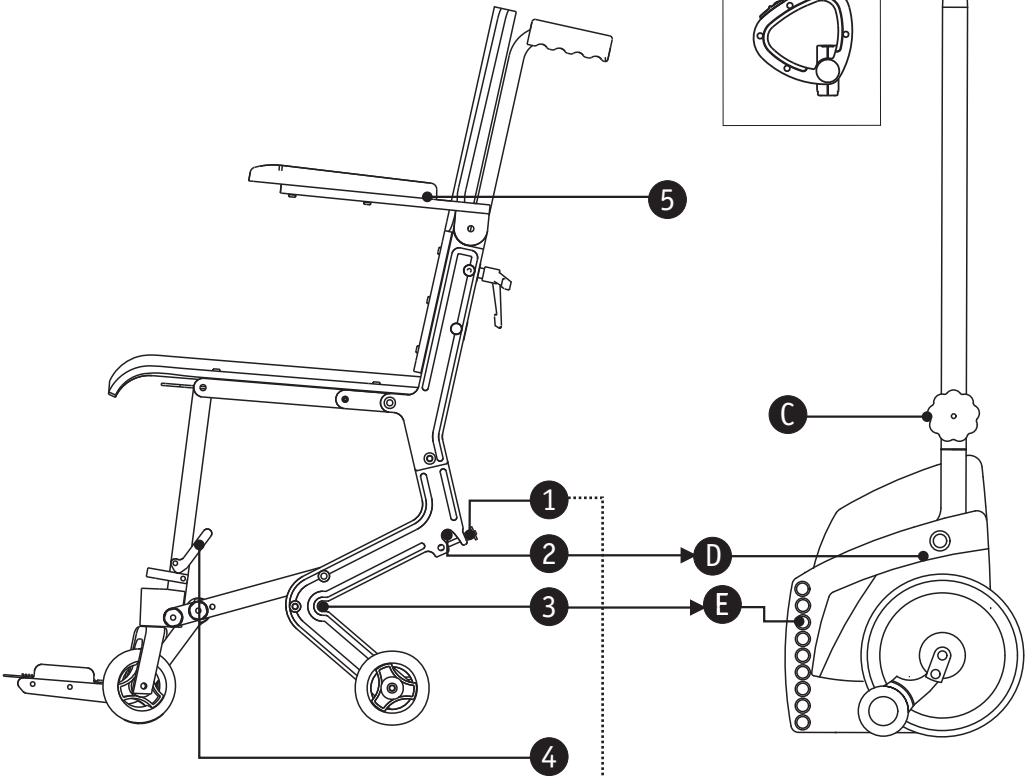
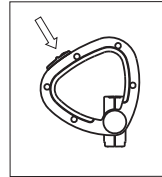

Handhabung der Sicherungstifte [1]:

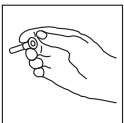

So halten Sie den
Sicherungstift
korrekt

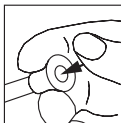

Drücken Sie immer mit
dem Daumen auf das
Zentrum des Sicherungstiftes

Demontage

Um den scalastuhl X3 vom scalamobil abzunehmen, verfahren Sie bitte wie folgt:

- ❑ Sichern Sie den scalastuhl durch Umlegen der Bremshebel [4] (links und rechts).
- ❑ Schieben Sie den Wahlschalter [A1] (linker Griff) am scalamobil in Richtung "AUF" und betätigen Sie danach den Fahrschalter [A2] (rechter Griff) solange bis die Hinterräder des scalastuhl abheben .
- ❑ Entfernen Sie die Sicherungstifte [1] (links und rechts).
- ❑ Schieben Sie den Wahlschalter [A1] (linker Griff) in Richtung "AB". Betätigen Sie dann den Fahrschalter [A2] (rechter Griff) bis die Hinterräder des scalastuhl wieder auf dem Boden aufsetzen .
- ❑ Ziehen Sie das scalamobil unter dem scalastuhl hervor.
- ❑ Stecken Sie die Sicherungstifte [1] wieder in die dafür vorgesehene Halterung [2] zurück.
- ❑ Lösen Sie zum Schieben des scalastuhl die Bremshebel [4] auf beiden Seiten.

Zur Erleichterung des Ein- und Ausfahrens sollten Sie das scalamobil leicht in Richtung Ihres Körpers neigen.

Technische Daten

Gewicht:	12,8 kg
Breite/Höhe/Tiefe:	51/95/68 cm
Breite/Höhe/Tiefe:	51/95/34 cm (geklappt)
max. Zuladung:	120 kg (Personengewicht)

Beachten Sie unbedingt die Sicherheitshinweise auf Seite 6!

Sicherheitshinweise

- ❑ Lesen Sie bitte vor Gebrauch des scalastuhl X3 auch die Bedienungsanleitung des scalamobil.
- ❑ Achten Sie beim Umsetzen von Personen auf einen festen und ebenen Untergrund.
- ❑ Aktivieren Sie beim Umsetzen von Personen die Bremsen [4] (siehe Seite 4). Zur Erleichterung kann die Armlehne [5] nach oben geklappt werden (links und rechts). Sie muß vor dem Transport zur Sicherheit jedoch wieder umgelegt werden.
- ❑ Setzen Sie Personen am besten ohne angebautes scalamobil um.
- ❑ Achten Sie auf einen korrekten Sitz der Bolzen [D] und [E] in den Führungen [2] und [3] des scalastuhl, wie auf Seite 4 beschrieben.
- ❑ Überprüfen Sie das Einrasten der Sicherungsstifte [1] nach jedem An- oder Abbau.
- ❑ Ziehen Sie die Feststellgriffe [C] (siehe Seite) am scalamobil immer fest an.
- ❑ Während des Transportes sollten die Füße des Insassen auf der Fußauflage ruhen.
- ❑ Verwenden Sie Ihren scalastuhl nur zum Personentransport, achten Sie dabei auf die maximale Zuladung von 120 kg .
- ❑ Achten Sie nach dem Transport und Aufklappen des scalastuhl auf das korrekte Einrasten der Sitzverriegelung.



Reinigung

Der Bezug und die Schaumstoffpolsterung können mit einem Feinwaschmittel in der Waschmaschine bis 60°C gewaschen werden. Aufgrund der Klettverschlüsse sollten Sie das Polster nur separat waschen.

Zum Reinigen der Sitz- und Rückenfläche, des Rahmens und der Räder verwenden Sie bitte ein feuchtes Tuch. Die Polsterung dabei bis zum Ende des Trockenvorgangs abnehmen.

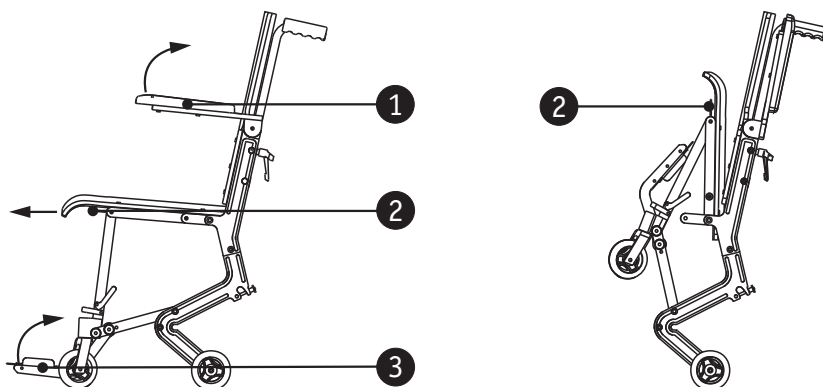

Transport des scalastuhl X3 (faltbare Version)

Die folgenden Hinweise gelten nicht für die starre Version des scalastuhl X3.

Für den Transport kann der scalastuhl X3 zusammengeklappt werden. Legen Sie die Armlehnen [1] nach oben und lösen Sie die Sitzverriegelung [2], indem Sie diese nach oben ziehen. Danach können Sie die Sitzfläche und die Fußauflage [3] leicht nach oben klappen. Achten Sie nach einem Transport immer auf das Einrasten der Sitzverriegelung.

Zubehör

Um den Komfort Ihres scalastuhl X3 zu erhöhen, bietet Ihnen **alber** folgendes, nützliches Zubehör an.

Schiebegriffe:

Die Schiebegriffe [1] erleichtern das Schieben des scalastuhl. Durch Lösen der Schraube [2] können Sie die Griffe auf Ihre Körpergröße einstellen. Ziehen Sie danach die Schraube wieder fest an.

Kopfstütze:

Die Kopfstütze [3] erhöht den Komfort für den Insassen. Stellen Sie die Höhe und den Abstand auf die Bedürfnisse der jeweiligen Person ein. Lösen Sie hierzu die Schrauben [4]. Danach diese bitte wieder straff anziehen.

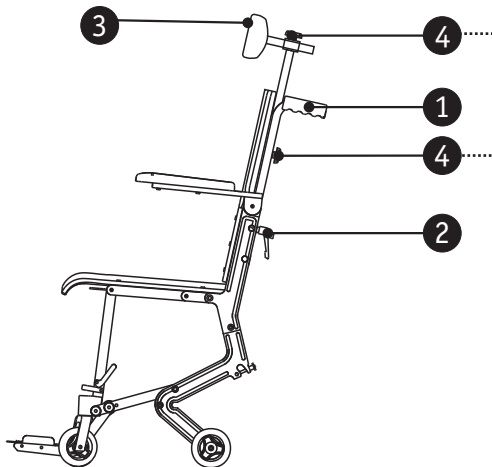

CE Der scalastuhl X3 entspricht den EG-Richtlinien für Medizinprodukte 93/42/EWG.

Operating instructions scalachair X3

Left bar: Selection switch for direction of movement

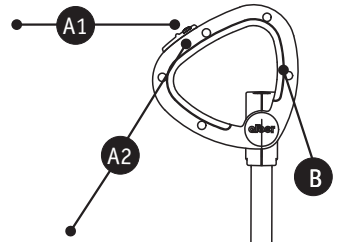
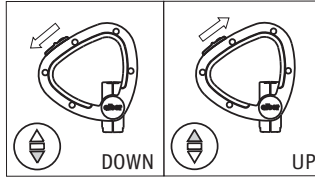

Right bar: Driving switch

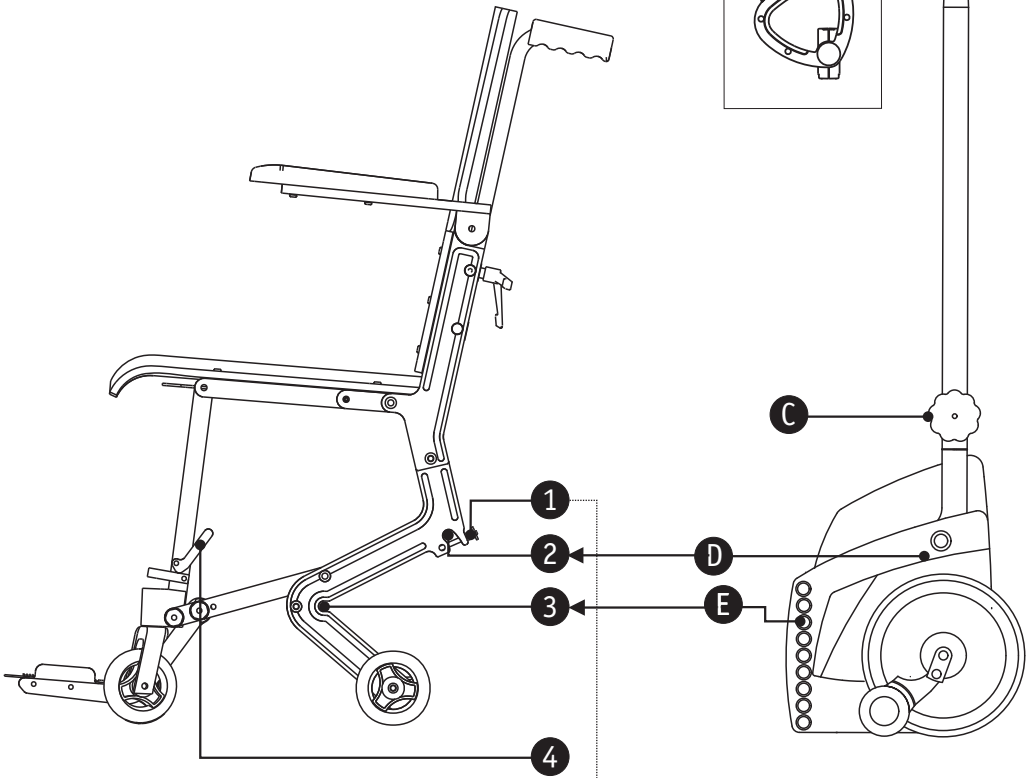
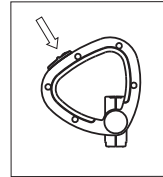

Use of the locking pins [1]:

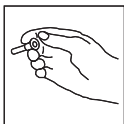

The locking pin is held correctly this way

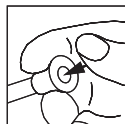

When inserting or withdrawing the locking pin, always use the thumb to press on the center of the locking pin

Please note: If it's not completely clear how to handle the scalachair correctly, please turn to your local medical supplies dealer or directly to alber customer service. The same is recommended if problems arise when fitting an already available scalamobil to a scalachair X3.

Assembly

Your scalachair X3 is delivered ready to use. To assemble the scalachair, please follow the instructions below:

- Secure the scalachair with the brakes [4] (simply turn the brake levers on both sides).
- Take hold of the retaining pin [1], as shown on page 10, and pull it out (left and right).
- Center the scalamobil and run it under the scalachair
- Push the scalamobil into the scalachair until the lower bolt [E] stops at position [3] in the frame of the scalachair.
- Move the scalamobil's selection switch [A1] in the direction "UP". Then press the scalamobil's driving switch [A2] until the back wheels of the scalachair lift up. The upper bolt [D] then moves into the holding slot [2].
- Secure the connection by inserting the retaining pins [1] into the holding slots [2] (left and right), follow the instructions on page 10.
- Move the scalamobil's selection switch [A1] in the direction "DOWN" and press shortly the driving switch [A2] until the wheels of the scalachair are again touching the floor.
- Loosen the screw knobs on both sides [C] and set the handles [B] to the height of your chest.
- Tighten the screw knobs firmly [C].
- Release the brakes [4] before beginning the transport (left and right side).

Please, under all circumstances take note of the safety instructions on page 14!

Left bar: Selection switch for direction of movement

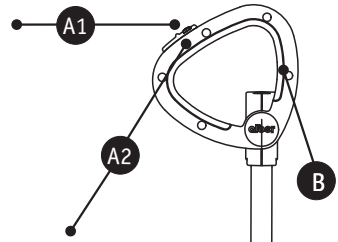
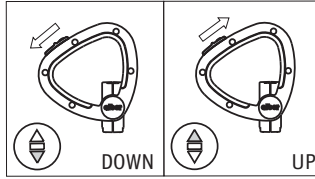

Right bar: Driving switch

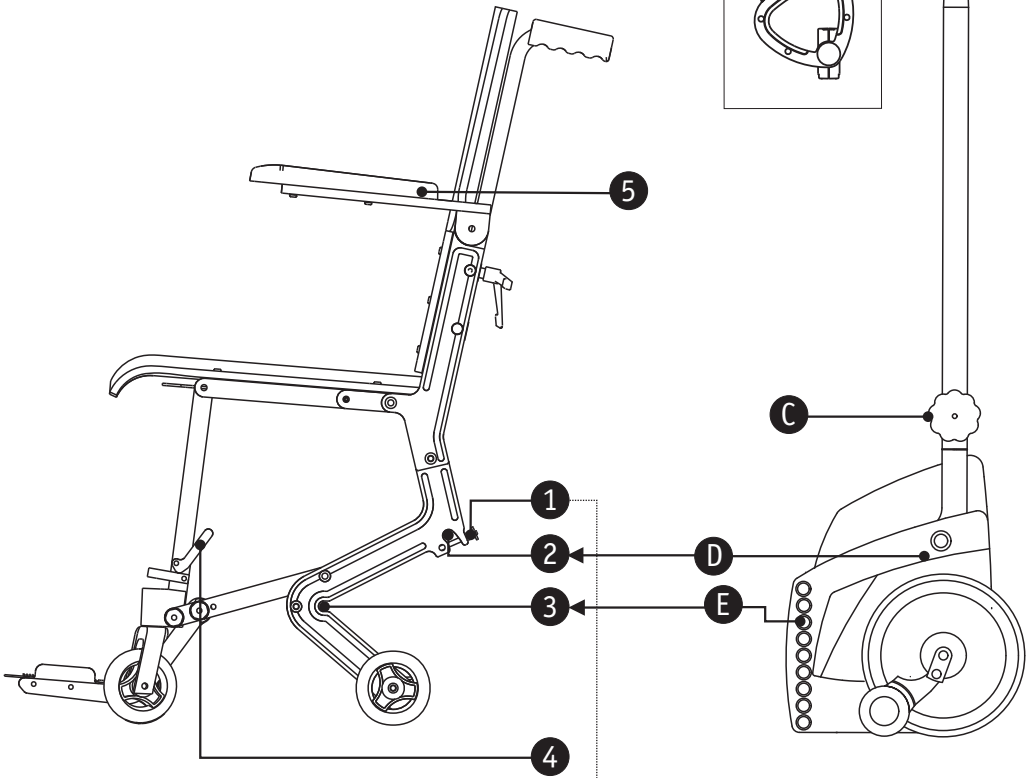
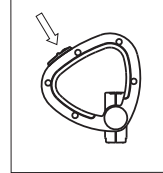

Use of the locking pins [1]:

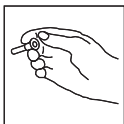

The locking pin is held correctly this way

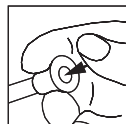

When inserting or withdrawing the locking pin, always use the thumb to press on the center of the locking pin

Dismantling

To remove the scalachair X3 from the scalamobil, please do the following:

- Secure the scalachair by means of the brakes [4] on both sides.
- Move the scalamobil's selection switch [A1] in the direction "UP". Then push the driving switch [A2] until the back wheels of the scalachair lift up.
- Remove the retaining pins [1] from the upper holding slot [2] (left and right side).
- Move the scalamobil's selection switch [A1] in the direction "DOWN". Then press the scalamobil's driving switch [A2] until the back wheels of the scalachair touch down.
- Pull the scalamobil out from under the scalachair .
- Return the retaining pins to the upper holding slots [2], follow the instructions on page 4.
- Before you begin to push the scalachair, release the brakes [4] on both sides .

To ease the insertion and the withdrawal of the scalamobil under the scalachair you should tilt the scalamobil slightly in your direction.

Technical Data

Weight:	12.8 kg
Width/height/depth:	51/95/68 cm
Width/height/depth:	51/95/34 cm (folded)
Max. loading:	120 kg (weight of occupant)

Please, under all circumstances take note of the safety instructions on page 14!

Safety instructions

- Please read the operating instructions manual before using the scalamobil.
- When loading or unloading passengers, make sure it's done on solid, level surfaces.
- Set the brakes [4] on the scalachair as shown on page 4 while loading or unloading passengers. To ease the loading and unloading process, the armrests [5] can be folded upward (both sides). For safety reasons these must be lowered back into position before transport begins.
- Carry out loading and unloading of passengers without the scalamobil.
- Give attention to the proper positioning of the bolts [D] and [E] in the guide slots [2] and [3] of the scalachair (see drawing on page 12).
- Make sure the retaining pins have been clicked into place after every assembly or disassembly.
- Always tighten the screw knobs [C] firmly.
- During transport, the feet of the passenger should be on the footrest.
- Use your scalachair only for passenger transport, and observe the maximum loading capacity of 120 kg!
- After transport and unfolding of the scalachair, make sure the seat locking bolts are correctly clicked into place.



Cleaning

The cushion cover and the foam rubber padding can be washed at 60° with a mild detergent. The padding should be washed separately.

Please use a damp cloth to clean the seat and backrest surfaces, the frame and the wheels. The padding should be removed for cleaning and replaced only when completely dry.

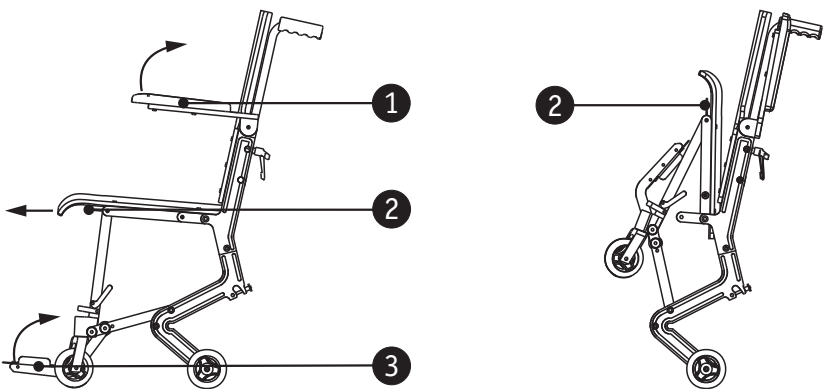

Transport of the scalachair X3 (folding model)

The following instructions do not apply to the rigid scalachair X3 model.

For transportation purposes the scalachair can be folded together. Fold the armrests [1] upward, and release the seat locking bolts [2] by pulling. Then, the seat and the footrest [3] can easily be folded up. Before using the scalachair after transport, make sure the seat locking bolts are clicked into place. The diagram in the middle of this page illustrates the correct procedure.

Accessories

To increase the comfort of your scalachair X3, **alber** has some very useful accessories to offer.

Sliding handles [1] make passenger transport much easier. By loosening the capstan-headed screws [2] you can adjust the sliding handles to your own height. After adjustment, always tighten the capstan screws firmly!

The headrest increases the comfort for the passenger. You can adjust the height and distance according to the needs of the passenger. To do this, loosen the adjusting screws [4]. After adjustment, tighten them again securely!

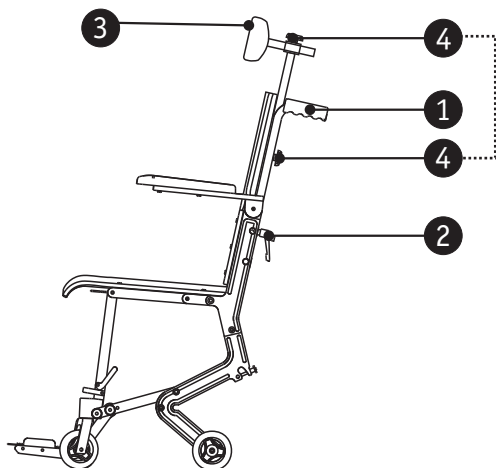

CE The scalachair X3 meets EU guidelines for medical products 93/42/EWG.